



Број: 02-37/50-2020-ЈНМВ9/4

Датум: 19.05.2020.

Сомбор, Белог голуба бр. 5

тел: 025/464-222

факс: 025/464-236

www.vodokanal.co.rs

e.mail: dir@vodokanal.co.rs

ЈАВНА НАБАВКА МАЛЕ ВРЕДНОСТИ КОНКУРСНА ДОКУМЕНТАЦИЈА

ЈАВНА НАБАВКА – Добра – Црпна станица, ОРН: 45221230 Окна (Шахте).

ЈАВНА НАБАВКА бр. 02-37/50-2020-ЈНМВ9

Сомбор, мај 2020. године



Број: **02-37/50-2020-ЈНМВ9/4**

Датум: **19.05.2020.**

Сомбор, Белог голуба бр. 5

тел: **025/464-222**

факс: **025/464-236**

www.vodokanal.co.rs

e.mail: dir@vodokanal.co.rs

На основу чл. 39. и 61. Закона о јавним набавкама („Сл. гласник РС” бр. **124/2012, 14/2015 и 68/2015**, у даљем тексту: Закон), чл. 2. Правилника о обавезним елементима конкурсне документације у поступцима јавних набавки и начину доказивања испуњености услова („Сл. гласник РС” бр. **86/15 и 41/19**), Јавно комунално предузеће „ВОДОКАНАЛ“ Сомбор је на основу Одлуке о покретању бр **02-37/50-2020-ЈНМВ9/1** и Решења о образовању комисије за јавно набавку бр. **02-37/50-2020-ЈНМВ9/2** припремило:

КОНКУРСНУ ДОКУМЕНТАЦИЈУ

ЗА ЈАВНУ НАБАВКУ МАЛЕ ВРЕДНОСТИ

Добра – Црпна станица, ОРН: **45221230 Окна (Шахте).**

БРОЈ: 02-37/50-2020-ЈНМВ9

Конкурсна документација садржи:

1. ПОЗИВ ЗА ПОДНОШЕЊЕ ПОНУДА У ПОСТУПКУ ЈАВНЕ НАБАВКЕ МАЛЕ ВРЕДНОСТИ
2. ОПШТИ ПОДАЦИ О ЈАВНОЈ НАБАВЦИ И ПРЕДМЕТУ ЈАВНЕ НАБАВКЕ
3. ТЕХНИЧКА СПЕЦИФИКАЦИЈА
4. УПУТСТВО ПОНУЂАЧИМА КАКО ДА САЧИНЕ ПОНУДУ
5. ОБРАЗАЦ ЗА УСЛОВЕ НА УЧЕШЋУ У ПОСТУПКУ ЈАВНЕ НАБАВКЕ И УПУТСТВО КАКО СЕ ДОКАЗУЈЕ ИСПУЊЕНОСТ УСЛОВА
6. ОБРАЗАЦ ПОНУДЕ
7. ОБРАЗАЦ СТРУКТУРЕ ЦЕНЕ СА УПУТСТВОМ КАКО ДА СЕ ПОПУНИ
8. ОБРАЗАЦ ТРОШКОВА ПРИПРЕМЕ ПОНУДЕ
9. ОБРАЗАЦ ИЗЈАВЕ О НЕЗАВИСНОЈ ПОНУДИ
10. ОБРАЗАЦ ИЗЈАВЕ О ПОШТОВАЊУ ОБАВЕЗА ИЗ ЧЛ. 75. СТ. 2. ЗАКОНА
11. ДОДАТНА ОБЈАШЊЕЊА ОД ПОНУЂАЧА ПОСЛЕ ОТВАРАЊА ПОНУДА И КОНТРОЛА КОД ПОНУЂАЧА ОДНОСНО ЊЕГОВОГ ПОДИЗВОЂАЧА
12. ДОДАТНО ОБЕЗБЕЂЕЊЕ ИСПУЊЕЊА УГОВОРНИХ ОБАВЕЗА ПОНУЂАЧА КОЛИ СЕ НАЛАЗЕ НА СПИСКУ НЕГАТИВНИХ РЕФЕРЕНЦИ
13. МОДЕЛ УГОВОРА



Број: 02-37/50-2020-ЈНМВ9/3

Датум: 19.05.2020.

Сомбор, Белог голуба бр. 5

тел: 025/464-222

факс: 025/464-236

www.vodokanal.co.rs

e.mail: dir@vodokanal.co.rs

Врста наручиоца: Јавно комунално предузеће

На основу члана 60. став 1. тачка 2. Закона о јавним набавкама ("Сл. гласник РС" бр. 124/2012, 14/2015 и 68/2015) и Одлуке предузећа о покретању поступка јавне набавке мале вредности број: 02-37/50-2020-ЈНМВ5/1 од 19.05.2020. године, Јавно комунално предузеће „Водоканал“ Сомбор објављује:

ПОЗИВ ЗА ПОДНОШЕЊЕ ПОНУДА У ПОСТУПКУ ЈАВНЕ НАБАВКЕ МАЛЕ ВРЕДНОСТИ

1. За јавну набавку – **Добра – Црпна станица, ОРН: 45221230 Окна (Шахте).**
2. Право учешћа у поступку имају сва правна и физичка лица која испуњавају обавезне и додатне услове предвиђене чл. 75. и 76. Закона о јавним набавкама који су ближе одређени конкурсном документацијом.
3. Понуђачи су обавезни да уз понуду доставе доказе о испуњености услова за учешће у складу са чланом 77. Закона о јавним набавкама и условима из конкурсне документације.
4. Понуду може поднети понуђач који наступа самостално, понуђач који наступа са подизвођачем/подизвођачима, као и група понуђача која подноси заједничку понуду.
5. Критеријум за доделу уговора је: **Најнижа понуђена цена.**
У случају да два или више понуђача имају исту најнижу цену изабраће се понуђач који је понудио краћи рок испоруке добра, а уколико је и овај услов идентичан изабраће се понуђач који је понудио дужи рок плаћања.

Уколико ни након примене горе наведеног резервног елемента критеријума није могуће донети одлуку о додели уговора, Наручилац ће уговор доделити понуђачу који буде извучен путем жреба. Наручилац ће писмено обавестити све Понуђаче који су поднели понуде о датуму када ће се одржати извлачење путем жреба. Жребом ће бити обухваћене само оне понуде које имају једнаку најнижу понуђену цену, исти рок за испоруку добра и исти рок плаћања. Извлачење путем жреба Наручилац ће извршити јавно, у присуству Понуђача, и то тако што ће називе Понуђача исписати на одвојеним папирима, који су исте величине и боје, те ће све те папире ставити у провидну кутију одакле ће извући само један папир. Понуђачу чији назив буде на извученом папиру ће бити додељен уговор. Понуђачима који не присуствују овом поступку, наручилац ће доставити записник извлачења путем жреба.

6. Конкурсна документација се може преузети: електронским путем са интернет странице наручиоца www.vodokanal.co.rs и са Портала јавних набавки.

Конкурсна документација бр. 02-37/50-2020-ЈНМВ9

3/34

7. Понуде се могу поднети непосредно:
- у пословним просторијама наручиоца у улици Белог Голуба бр. 5 у Сомбору, канцеларија 5 на првом спрату.
- путем поште на адресу ЈКП „ВОДОКАНАЛ“ Белог Голуба бр.5, 25000 Сомбор.

Понуде се подnose у затвореној коверти са назнаком „Понуда за јавну набавку бр. 02-37/50-2020-ЈНМВ9 – НЕ ОТВАРАТИ“. На полећини коверте понуђач назначава свој назив, адресу и број телефона контакт особе.

8. Рок за подношење понуде је: **29.05.2020.** године до **10³⁰** часова, без обзира на начин доставе. Благовременом понудом сматра се понуда примљена од стране наручиоца до датума и часа одређеног у Позиву за подношење понуда.
9. Отварање понуда је јавно о обавиће се дана **29.05.2020.** године у **11⁰⁰** часова , у просторијама наручиоца у улици Белог Голуба бр.5 у Сомбору у канцеларији 5 на првом спрату.
10. Услови под којима представници понуђача могу учествовати у поступку отварања понуде: **Отварање понуда је јавно. Само овлашћени представници понуђача могу активно учествовати у поступку отварања понуда. Представници понуђача који присуствују отварању понуда, обавезни су да поднесу овлашћење за учешће у поступку отварања понуда.**
11. Одлука о додели уговора биће донета у року од **10** дана од дана отварања понуда.
12. Лице за контакт: Заинтересовано лице може у писаном облику по члану 63. став 2. тражити од наручиоца додатне информације и појашњења у вези са припремањем понуде, најкасније пет дана пре истека рока за подношење понуда на адресу Наручиоца: ЈКП „Водоканал“ Сомбор, Белог Голуба бр. 5, за **формално правна питања - Озрен Ковачић sekretar@vodokanal.co.rs** и за **техничка питања Лидија Марталић lidijam@vodokanal.co.rs** радним даном од **7⁰⁰** до **15⁰⁰** часова, са назнаком - називом предметне набавке.

ЈКП „ВОДОКАНАЛ“

Директор, Јасмина Бобић

2. ОПШТИ ПОДАЦИ О ЈАВНОЈ НАБАВЦИ

Подаци о наручиоцу

Наручилац: **ЈКП „ВОДОКАНАЛ**

Адреса: **Белог Голуба бр.5, 25000 Сомбор**

Интернет страница: www.vodokanal.co.rs

Врста поступка јавне набавке

Предметна јавна набавка се спроводи у поступку јавне набавке мале вредности, у складу са Законом и подзаконским актима којима се уређују јавне набавке.

Предмет јавне набавке: бр. **02-37/50-2020-ЈНМВ9, Добра – Црпна станица, ОРН: 45221230 Окна (Шахте).**

Циљ поступка

Поступак јавне набавке се спроводи ради закључења уговора о предметној јавној набавци.

Контакт: Јавно комунално предузеће „Водоканал“ , Белог Голуба 5, 25000 Сомбор, за формално правна питања - **Озрен Ковачић** sekretar@vodokanal.co.rs и за техничка питања **Лидија Марталић** lidijam@vodokanal.co.rs радним даном од 7⁰⁰ до 15⁰⁰ часова, са назнаком - називом предметне набавке.

2. ПОДАЦИ О ПРЕДМЕТУ ЈАВНЕ НАБАВКЕ

Опис предмета јавне набавке, назив и ознака из општег речника набавке:

Добра – Црпна станица

Ознака из општег речника набавки:

-ОРН: 45221230 Окна (Шахте)

3. ТЕХНИЧКА СПЕЦИФИКАЦИЈА: Добра – Црпна станица, ОРН: 45221230 Окна (Шахте)

РЕД. БР.	НАЗИВ ДОБРА	ЈЕД. МЕРЕ	КОЛИЧИНА	ЈЕДИНИЧНА ЦЕНА БЕЗ ПДВ	ВРЕДНОСТ (4X5)
1	2	3	4	5	6
1.	Набавка и транспорт шахта за црпну станицу. Шахта је намањена за уградњу пумпи и остале опреме намањене за препумпавање отпадне воде. То је вертикални суд намењен за укопавање. Уграђује се у тло са подземном водом на 3,0м испод површине тла. Поклопац шахте је бетонска плоча.				
	Шахта је монолитна израђена од полиетилена високе густине ПЕ100. Основни делови резервоара се израђују технологијом спиралног намотавања полиетилена. Спајање делова шахте изводи се заваривањем. То је дисконтинуални поступак екструзионог заваривања дефинисан DVS 2209. За заваривање је потребан атестиран вариоц.				
	Квалитет шахте се доказује уверењем о усаглашености са стандардом EN13598-2 (стандард који дефинише пројектовање и израду шахти). Шахт треба да буде предвиђен за тежак саобраћај, са заштитом од испливавања због подземних вода.				
	У шахту је потребно уградити пењалице или мердевине од нерђајућег челика. Укупна висина црпне станице: 5.04 m' . - Номинални пречник цеви улаз DN/ ID (унутрашњи пречник) – DN/ ID 250 mm. - Номинални пречник цеви излаз DN/ ID (унутрашњи пречник) - DN/ ID 100 mm. - Номинални пречник шахта DN/ ID (унутрашњи пречник) - DN/ ID 2000 mm. Цилиндар је профилисаног зида који је у складу са EN 13476, висина (дебљина) зида је минимум 59мм.	ком	1		
	Укупна цена без ПДВ-а				
	Обрачунати ПДВ				
	Укупна цена са ПДВ				

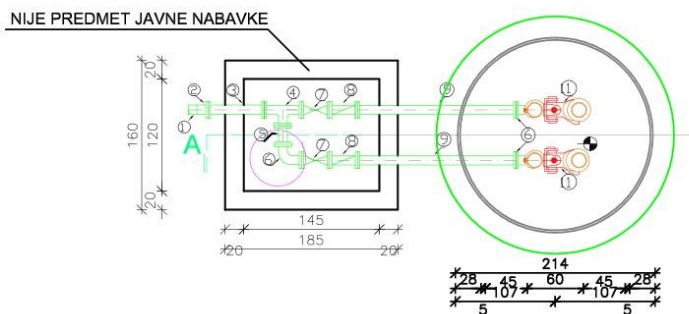
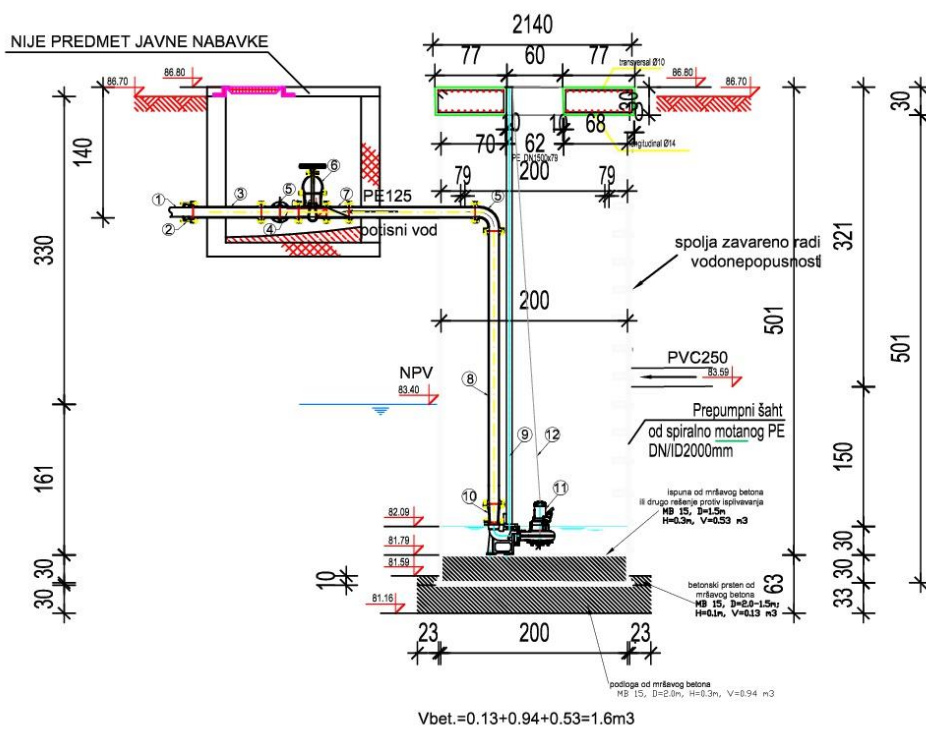
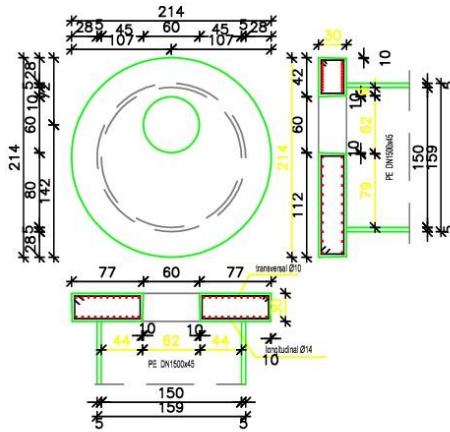

НАПОМЕНА:

- Уз техничку спецификацију приложен је и цртеж са карактеристикама црпне станице.
- Исправном понудом поред осталих законских услова сматраће се само понуда која садржи све ставке из спецификације. Неће се узимати у обзир варијанте по ставкама. У супротном понуду ћемо одбити као непотпуну и неприхватљиву.

Место и датум

ПОНУЂАЧ

М.П.

4. УПУТСТВО понуђачима како да сачине понуду 02-37/50-2020-ЈНМВ9

Понуђач је дужан да понуду сачини читко, штампаним словима на српском језику, попуњавањем обрасца понуде (образац понуде је саставни део конкурсне документације). Понуђач је обавезан да понуду сачини према овом упутству и на обрасцима у конкурсној документацији, по захтевима наручиоца у погледу садржине понуде и под условима под којима се спроводи поступак ове јавне набавке, у складу са Законом о јавним набавкама. Понуђач може да поднесе само једну понуду. Понуђач који је самостално поднео понуду не може истовремено да учествује у заједничкој понуди или као подизвођач. Понуда са варијантама није дозвољена.

Приликом сачињавања понуде, употреба печата није обавезна.

садржај понуде:

- 1. ПОДАЦИ О ПОНУЂАЧУ, ПОДИЗВОЂАЧУ И УЧЕСНИКУ У ЗАЈЕДНИЧКОЈ ПОНУДИ;**
- 2. РОК ВАЖЕЊА ПОНУДЕ ИЗРАЖЕН У БРОЈУ ДАНА ОД ДАНА ОТВАРАЊА ПОНУДА КОЈИ НЕМОЖЕ БИТИ КРАЋИ ОД 30 ДАНА;**
- 3. ЦЕНА, РОКОВИ И НАЧИН ПЛАЋАЊА, РОК, ВРЕМЕ И МЕСТО ИСПОРУКЕ ДОБАРА;**
- 4. ПОДАТКЕ О ПРОЦЕНТУ УКУПНЕ ВРЕДНОСТИ НАБАВКЕ КОЈИ ЋЕ ПОВЕРИТИ ПОДИЗВОЂАЧУ КАО И ДЕО ПРЕДМЕТА НАБАВКЕ КОЈИ ЋЕ ИЗВРШИТИ ПРЕКО ПОДИЗВОЂАЧА;**
- 5. ОБРАЗАЦ ПОНУДЕ;**
- 6. ОБРАЗАЦ ЗА УСЛОВЕ НА УЧЕШЋУ У ПОСТУПКУ ЈАВНЕ НАБАВКЕ СА ДОКАЗИМА;**
- 7. ТЕХНИЧКА СПЕЦИФИКАЦИЈА;**
- 8. ОБРАЗАЦ СТРУКТУРЕ ЦЕНЕ;**
- 9. ОБРАЗАЦ ТРОШКОВА ПРИПРЕМЕ ПОНУДЕ;**
- 10. ОБРАЗАЦ ИЗЈАВЕ О НЕЗАВИСНОЈ ПОНУДИ;**
- 11. ОБРАЗАЦ ИЗЈАВЕ О ПОШТОВАЊУ ОБАВЕЗА ИЗ ЧЛ. 75. СТ. 2. ЗАКОНА;**
- 12. МОДЕЛ УГОВОРА;**

ИЗМЕНЕ И ПОВЛАЧЕЊЕ ПОНУДА

У року за подношење понуде понуђач може да измени, допуни или опозове своју понуду на начин који је одређен за подношење понуде.

Понуђач је дужан да јасно назначи који део понуде мења односно која документа накнадно доставља.

Измену, допуна или опозив понуде треба доставити на адресу: ЈКП „ВОДОКАНАЛ“, Белог голуба бр. 5, 25000 Сомбор, са назнаком:

„Измена понуде за јавну набавку мале вредности – Добра – Црпна станица, ОРН: 45221230 Окна (Шахте), ЈНМВ бр. 02-37/50-2020-ЈНМВ9 - НЕ ОТВАРАТИ”

или

„Допуна понуде за јавну набавку мале вредности - Добра – Црпна станица, ОРН: 45221230 Окна (Шахте), ЈНМВ бр. 02-37/50-2020-ЈНМВ9 - НЕ ОТВАРАТИ”

или

„Опозив понуде за јавну набавку мале вредности - Добра – Црпна станица, ОРН: 45221230 Окна (Шахте), ЈНМВ бр. 02-37/50-2020-ЈНМВ9 - НЕ ОТВАРАТИ”

или

„Измена и допуна понуде за јавну набавку мале вредности – Добра – Црпна станица, ОРН: 45221230 Окна (Шахте), ЈНМВ бр. 02-37/50-2020-ЈНМВ9 - НЕ ОТВАРАТИ”.

На полеђини коверте или на кутији навести назив и адресу понуђача. У случају да понуду подноси група понуђача, на коверти је потребно назначити да се ради о групи понуђача и навести називе и адресу свих учесника у заједничкој понуди.

Понуда не може да буде допуњена, опозвана или измењена након истека рока за подношење.

ПОНУДА СА ПОДИЗВОЂАЧЕМ

Понуђач који ангажује подизвођача дужан је да наведе у понуди проценат укупне вредности набавке који ће поверити подизвођачу, део предмета набавке који ће извршити преко подизвођача. У случају кад понуђач извршење дела набавке повери подизвођачу, у обавези је да приликом потписивања уговора писаним путем обавести Наручиоца о делу потраживања која се преносе подизвођачу за наплату од Наручиоца.

ЗАЈЕДНИЧКА ПОНУДА

Саставни део заједничке понуде је споразум којим се понуђачи из групе међусобно и према наручиоцу обавезују на извршење јавне набавке.

НАЧИН И УСЛОВИ ПЛАЋАЊА

Понуђач је у обавези да достави понуду која садржи начин и услове плаћања (образац понуде). **Аванс није дозвољен.**

ЦЕНА

Понуђач је дужан да у понуди (уписивањем у празно поље поред ознаке ЦЕНА) прецизно наведе укупну цену изражену у динарима, са и без пореза на додату вредност, са урачунатим свим трошковима које понуђач има у реализацији предметне јавне набавке, с тим да ће се за оцену понуде узимати у обзир цена без пореза на додату вредност.

Ако је у понуди исказана неувобичајено ниска цена, наручилац ће поступити у складу са чланом 92. Закона. Евентуалне рачунске грешке биће исправљене уз сагласност понуђача на начин предвиђен Законом о јавним набавкама. Мерадна је текстуално исказана цена у односу на нумерички исказану цену. Јединичне цене из понуде из претходног става су фиксне. Укупна вредност **добара** биће утврђена по стварно изведеним количинама, применом јединичних цена из прихваћене понуде.

РОК ПЛАЋАЊА

Рок плаћања мора бити дефинисан у складу са Законом о роковима измирења новчаних обавеза у комерцијалним трансакцијама („Сл. гласник РС” бр. 119/2012), до 45 дана од дана пријема фактуре од стране наручиоца.

ЗАШТИТА ПОВЕРЉИВОСТИ ПОДАТАКА

Наручилац је дужан да чува као поверљиве податке о понуђачима садржане у понуди које је као такве, у складу са законом понуђач означио у понуди. Наручилац је дужан да одбије давање информација које би значиле повреду поверљивости података добијених у понуди, као и да чува као пословну тајну имена, заинтересованих лица, понуђача (поносиоца пријава), као и податаке о поднетим понудама (пријавама) до отварања понуда (пријава). Неће се сматрати поверљивим докази о испуњености обавезних услова, цена и други подаци из понуде који су од значаја за примену елемената критеријум и рангирање понуда. Наручилац у конкурсној документацији може захтевати заштиту поверљивости података које понуђачима ставља на располагање, укључујући и њихове подизвођаче. Наручилац може условити преузимање конкурсне документације потписивањем изјаве или споразума о чувању поверљивих података уколико ти подаци представљају пословну тајну у смислу закона којим се уређује заштита пословне тајне и представљају тајне податке у смислу закона којим се уређује тајност података. Лице које је примило одређене податке као поверљиве дужно је да их чува и штити, без обзира на степен поверљивости.

Наручилац ће као поверљиве третирати оне документе у понуђеној документацији који у горњем десном углу великим словима имају исписано „**ПОВЕРЉИВО**“, а испод тога

потпис лица које је потписало понуду. Ако се поверљивим сматра само одређени податак у документу, поверљив део мора бити подвучен црвено, док у истом реду уз десну ивицу мора бити исписано „**ПОВЕРЉИВО**“.

Наручилац не одговара за поверљивост података који нису означени на адекватан начин. Ако се као поверљиви означе подаци који не одговарају горе наведеним условима, наручилац ће позвати понуђача да уклони ознаку поверљивости. Понуђач ће то учинити тако што ће његов овлашћени заступник изнад ознаке поверљивости написати „ОПОЗИВ“, уписати датум и време и потписати се. Ако понуђач у року који одреди наручилац не опозове поверљивост документа, наручилац ће понуду у целини одбити.

ИЗМЕНЕ И ДОПУНЕ КОНКУРСНЕ ДОКУМЕНТАЦИЈЕ

Ако Наручилац у року предвиђеном за подношење понуде измени или допуни конкурсну документацију, дужан је да без одлагања измене или допуне објави на Порталу јавних набавки и на својој интернет страници.

Заинтересовано лице може, у писаном облику тражити од наручиоца додатне информације или појашњења у вези са припремањем понуде, **при чему може да укаже наручиоцу и на евентуално уочене недостатке и неправилности у конкурсној документацији**, најкасније **пет** дана пре истека рока за подношење понуда, на адреси: ЈКП „ВОДОКАНАЛ“ Белог Голуба 5, 25000 Сомбор, од стране особа за контакт са знаком предметне набавке. **Наручилац је дужан да у року од три дана од дана пријема захтева одговор објави на Порталу јавних набавки и на својој интернет страници.**

Комуникација у вези са додатним информацијама врши се писаним путем, односно путем поште, електронске поште или факсом.

Ако је документ из поступка јавне набавке достављен од стране наручиоца или понуђача путем електронске поште или факсом, страна која је извршила достављање дужна је да од друге стране захтева да на исти начин потврди пријем тог документа, што је друга страна дужна и да учини када је то неопходно као доказ да је извршено достављање.

ДОДАТНА ОБЈАШЊЕЊА

Наручилац може да захтева од понуђача додатна објашњења која ће му помоћи при прегледу, вредновању и упоређивању понуда, а може да врши и контролу (увид) код понуђача односно његовог подизвођача.

Наручилац може, уз сагласност понуђача, да изврши исправке рачунских грешака уочених приликом разматрања понуде по окончаном поступку отварања понуда.

НЕГАТИВНЕ РЕФЕРЕНЦЕ

Наручилац може одбити понуду уколико поседује доказ да је понуђач у претходне три године пре објављивања позива за подношење понуда у поступку јавне набавке:

- 1) поступао супротно забрани из чл. 23. и 25. овог закона;
- 2) учинио повреду конкуренције;
- 3) доставио неистините податке у понуди или без оправданих разлога одбио да закључи уговор о јавној набавци, након што му је уговор додељен;
- 4) одбио да достави доказе и средства обезбеђења на шта се у понуди обавезао.

Наручилац може одбити понуду уколико поседује доказ који потврђује да понуђач није испуњавао своје обавезе по раније закљученим уговорима о јавним набавкама који су се односили на исти предмет набавке, за период од претходне три године пре објављивања позива за подношење понуда.

Доказ из ст. 1. и 2. овог члана може бити:

- 1) правоснажна судска одлука или коначна одлука другог надлежног органа;
- 2) исправа о реализованом средству обезбеђења испуњења обавеза у поступку јавне набавке или испуњења уговорних обавеза;
- 3) исправа о наплаћеној уговорној казни;
- 4) рекламације потрошача, односно корисника, ако нису отклоњене у уговореном року;

- 5) извештај надзорног органа о изведеним радовима који нису у складу са пројектом, односно уговором;
- 6) изјава о раскиду уговора због неиспуњења битних елемената уговора дата на начин и под условима предвиђеним законом којим се уређују облигациони односи;
- 7) доказ о ангажовању на извршењу уговора о јавној набавци лица која нису означена у понуди као подизвођачи, односно чланови групе понуђача;
- 8) други одговарајући доказ примерен предмету јавне набавке, који се односи на испуњење обавеза у ранијим поступцима јавне набавке или по раније закљученим уговорима о јавним набавкама.

Наручилац може одбити понуду ако поседује доказ из става 3.

тачка 1) овог члана, који се односи на поступак који је спровео или уговор који је закључио и други наручилац ако је предмет јавне набавке истоврстан.

КРИТЕРИЈУМИ ЗА ДОДЕЛУ УГОВОРА

Наручилац ће извршити избор најповољније понуде применом критеријума **најнижа понуђена цена.**

У случају да два или више понуђача имају исту најнижу цену изабраће се понуђач који је понудио краћи рок испоруке добра, а уколико је и овај услов идентичан изабраће се понуђач који је понудио дужи рок плаћања.

Уколико ни након примене горе наведеног резервног елемента критеријума није могуће донети одлуку о додели уговора, Наручилац ће уговор доделити понуђачу који буде извучен путем жреба. Наручилац ће писмено обавестити све Понуђаче који су поднели понуде о датуму када ће се одржати извлачење путем жреба. Жребом ће бити обухваћене само оне понуде које имају једнаку најнижу понуђену цену, исти рок за испоруку добра и исти рок плаћања. Извлачење путем жреба Наручилац ће извршити јавно, у присуству Понуђача, и то тако што ће називе Понуђача исписати на одвојеним папирима, који су исте величине и боје, те ће све те папире ставити у провидну кутију одакле ће извући само један папир. Понуђачу чији назив буде на извученом папиру ће бити додељен уговор. Понуђачима који не присуствују овом поступку, наручилац ће доставити записник извлачења путем жреба.

Наручилац може да одбије понуду због неуобичајено ниске цене, у складу са Законом о јавним набавкама.

Неуобичајено ниска цена је понуђена цена која значајно одступа у односу на тржишну упоредиву цену и изазива сумњу у могућност извршења јавне набавке у складу са понуђеним условима.

ПРОПИСИ О ЗАШТИТИ НА РАДУ

Понуђач је дужан да при састављању своје понуде наведе да је поштовао обавезе које произилазе из важећих прописа о заштити на раду, запошљавању и условима рада, заштити животне средине, као и да нема забрану обављања делатности која је на снази у време подношења понуде.

РОК ВАЖЕЊА ПОНУДЕ

Рок важења понуде не може бити краћи од 30 дана од дана отварања понуда.

ДОСТАВЉАЊЕ ДОКАЗА

Понуђач није дужан да доставља доказе за испуњеност обавезних услова који су јавно доступни на интернет страницама надлежних органа које их издају:

- Решење о упису у регистар које издаје Агенција за привредне регистре
- Билансе стања и успеха за **2016., 2017. и 2018.** годину – Наручилац проверава увидом у регистар на сајту Агенције за привредне регистре.

Предузетници који воде просто књиговодство треба да доставе Образац ППДГ-1С за **2016, 2017 и 2018 годину**, у штампаном облику.

ПОДНОШЕЊЕ ПОНУДЕ

Понуда се доставља на адресу Наручиоца поштом или личном доставом у затвореној и печатираној коверти са назнаком „Понуда за јавну набавку број **02-37/50-2020-ЈНМВ9** –

не отварати“. На полеђини коверте понуђач назначава свој назив, адресу и број телефона.
АДРЕСА ЗА ДОСТАВЉАЊЕ ПОНУДЕ ЈЕ: **ЈКП „ВОДОКАНАЛ“, Белог Голуба бр.5, 25000 Сомбор**

Понуду које се не достави на назначен начин комисија Наручиоца неће разматрати, као ни понуду које стигне у оштећеној или непечатираној коверти.

ОТВАРАЊЕ ПОНУДА

Отварање понуда ће се обавити јавно **29.05.2020. године у 11⁰⁰** часова у просторијама **ЈКП „ВОДОКАНАЛ“, Белог Голуба бр.5, 25000 Сомбор у сали за састанке на трећем спрату**. Представници понуђача који присуствују отварању понуда, обавезни су да поднесу пуномоћја за учешће у поступку отварања понуда. **Благовремена понуда** је понуда која је примљена од стране наручиоца у року одређеном у позиву за подношење понуда. **Одговарајућа понуда** је понуда која је благовремена, и за коју је утврђено да потпуно испуњава све техничке спецификације. **Прихватљива понуда** је понуда која је благовремена, коју наручилац није одбио због битних недостатака, која је одговарајућа, која не ограничава, нити условљава права наручиоца или обавезе понуђача и која не прелази износ процењене вредности.

ЗАХТЕВ ЗА ЗАШТИТУ ПРАВА

Подношење захтева за заштиту права понуђача врши се на начин и у роковима предвиђеним Законом о јавним набавкама тј. подноси се Републичкој комисији, а предаје Наручиоцу. Уколико Понуђач поднесе захтев за заштиту права Понуђача па то жели да учини електронским путем, исти се доставља на маил: office@vodokanal.co.rs.

О поднетом захтеву за заштиту права наручилац објављује обавештење на Порталу јавних набавки и на својој интернет страници, најкасније у року од **2 (два)** дана од дана пријема захтева.

Захтев за заштиту права којим се оспорава врста поступка, садржина позива за подношење понуда или конкурсне документације сматраће се благовременим ако је примљен од стране наручиоца најкасније **3 (три)** дана пре истека рока за подношење понуда, без обзира на начин достављања. После доношења одлуке о додели уговора и одлуке о обустави поступка рок за подношење захтева за заштиту права је **5 (пет)** дана од дана објављивања Одлуке на Порталу јавних набавки, с тим да је подносилац захтева дужан да уплати таксу одређену чл.156. Закона, на рачун буџета Републике Србије број **840-30678845-06, а све у складу са „УПУСТВО О УПЛАТИ ТАКСЕ ЗА ПОДНОШЕЊЕ ЗАХТЕВА ЗА ЗАШТИТУ ПРАВА“ објављеном на сајту Републичке комисије за заштиту права у поступцима јавних набавки.**

Подносилац захтева мора поднети доказ о уплати таксе- потврду банке о уплати са именом и бројем јавне набавке.

Наручилац је дужан да Уговор о јавној набавци достави понуђачу којем је Уговор додељен у року од **8 (осам)** дана од дана протекла рока за подношење захтева за заштиту права из члана 149. ЗЈН

У случају да је поднета само једна понуда наручилац може закључити уговор пре истека рока за подношење захтева за заштиту права, у складу са чланом 112. став 2. тачка 5) Закона.

Наручилац може да обустави поступак јавне набавке у складу са одредбама члана 109. Закона о јавним набавкама. Наручилац може да обустави поступак јавне набавке из објективних и доказивих разлога, који се нису могли предвидети у време покретања поступка и који онемогућавају да се започети поступак оконча, односно услед којих је престала потреба наручиоца за предметном набавком због чега се неће понављати у току исте буџетске године, односно у наредних шест месеци.

**5 ОБРАЗАЦ ЗА УСЛОВЕ ЗА УЧЕШЋЕ У ПОСТУПКУ И УПУТСТВО
КАКО СЕ ДОКАЗУЈЕ ИСПУЊЕНОСТ УСЛОВА**

Број: 02-37/50-2020-ЈНМВ9

ОБРАЗАЦ ЗА ОЦЕНУ ИСПУЊЕНОСТИ УСЛОВА- ОБАВЕЗНИ УСЛОВИ

Р.б.	Назив документа	
1.	<p>Да је понуђач регистрован код надлежног органа, односно уписан у одговарајући регистар – Наручилац проверава увидом у регистар, на сајту Агенције за привредне регистр</p>	
2.	<p>Да понуђач и његов законски заступник нису осуђивани за неко од кривичних дела као члан организоване криминалне групе, да није осуђиван за кривична дела против привреде, кривична дела против заштите животне средине, кривично дело примања или давања мита, кривично дело преваре;</p> <p><u>Доказ за правна лица:</u></p> <ol style="list-style-type: none"> 1. Уверење из казнене надлежне полицијске управе Министарства унутрашњих послова за законског заступника (захтев се предаје органу надлежном за унутрашње послове општине на чијој територији је то лице рођено или према месту пребивалишта тог лица). Уверење се доставља за сваког законског заступника; 2. Извод из казнене евиденције Основног суда на чијем је подручју седиште домаћег правног лица, односно седиште представништва или огранка страног правног лица за кривична дела против привреде, кривична дела против животне средине, кривично дело примања или давања мита кривично дело преваре (за правно лице и за све заступнике); 3. Извод из казнене евиденције Посебног одељења Вишег суда у Београду за кривична дела организованог криминала, (за правно лице и за све заступнике). <p><u>Доказ за предузетнике:</u></p> <ol style="list-style-type: none"> 1. Извод из казнене евиденције, односно уверење из казнене евиденције надлежне полицијске управе Министарства унутрашњих послова (захтев се предаје органу надлежном за унутрашње послове општине на чијој територији је то лице рођено или према месту пребивалишта тог лица). 2. Извод из казнене евиденције Основног суда на чијем је подручју седиште домаћег предузетника, за кривична дела против привреде, кривична дела против животне средине, кривично дело примања или давања мита кривично дело преваре (за фирму и за све заступнике); <p><u>Доказ за физичко лице:</u></p> <ol style="list-style-type: none"> 1. Извод из казнене евиденције, односно уверење из казнене евиденције надлежне полицијске управе Министарства унутрашњих послова (захтев се предаје органу надлежном за унутрашње послове општине на чијој територији је то лице рођено или према месту пребивалишта тог лица). <p>Докази не могу бити старији од два месеца пре отварања понуда, односно у случају квалификационог поступка пре ажурирања листе.</p>	

3.	<p>Да је понуђач измирио доспеле порезе и доприносе, и друге јавне дајбине у складу са прописима Републике Србије или стране државе када има седиште на њеној територији.</p> <p><u>-Правна лица, предузетници и физичка лица.</u></p> <p>Доказује се достављањем уверења Пореске управе Министарства финансија и привреде да је измирио доспеле порезе и доприносе и уверења надлежне локалне самоуправе да је измирио обавезе по основу изворних локалних јавних прихода.</p> <p>Доказ не може бити старији од два месеца пре отварања понуда.</p>	
4.	<p>Да је понуђач поштовао обавезе које произилазе из важећих прописа у заштити на раду, запошљавању и условима рада, заштити животне средине и да гарантује да нема забрану обављања делатности која је на снази у време подношења понуде.</p> <p><u>-Правна лица, предузетници и физичка лица.</u></p> <p>Доказује се изјавом која је саставни део конкурсне документације.</p>	

Обавезни услови од тачке **1. до 4.** наведене табеле доказују се на начин описан у табели или упућивањем на Регистар понуђача а све у складу и на начин утврђен у члану **79.** Закона о јавним набавкама.

Место и датум

М.П.

ПОНУЂАЧ

ОБРАЗАЦ ЗА ОЦЕНУ ИСПУЊЕНОСТИ УСЛОВА- ДОДАТНИ УСЛОВИ

Ред.	Назив документа	ИСПУЊЕНО
1.	<p>Да располаже неопходним финансијским капацитетом:</p> <p>А) Да у претходне три обрачунске године (2016., 2017. и 2018.) није исказао губитак у пословању – Наручилац проверава увидом у регистар на сајту Агенције за привредне регистре. Предузетници који воде просто књиговодство треба да доставе Образац ППДГ-1С за 2016., 2017. и 2018. годину, у штампаном облику.</p> <p>Б) Да у претходних шест месеци од дана објављивања позива за достављање понуда (рачунајући и дан позива) није имао блокаде текућих рачуна отворених код пословних банака за обављање платног промета дуже од 5 дана - Наручилац проверава увидом на сајту НБС.</p>	
2.	<p>Приложити сертификат или извештај акредитоване лабораторије којим се доказује да су тражена добра израђена и испитана у сагласности са СРПС ЕН 13598-2 или одговарајућим.</p> <p>ДОКАЗ: Фотокопија сертификата или извештаја акредитоване лабораторије.</p>	
3.	<p>Атест усклђености са нормом СРПС ЕН13598-2 или одговарајући,</p> <p>ДОКАЗ: Фотокопија атеста</p>	
4.	<p>Атест материјала СРПС ЕН 13476 или одговарајући,</p> <p>ДОКАЗ: Фотокопија атеста</p>	
5.	<p>Атест за вариоца,</p> <p>ДОКАЗ: Фотокопија атеста</p>	

- Докази за **додатне услове** могу бити неоверене фотокопије одговарајућих докумената.
- Понуде Понуђача, који не испуне **додатне услове**, ћемо одбити као неприхватљиве.

Место и датум

М.П.

ПОНУЂАЧ

ДОКАЗИВАЊЕ ИСПУЊЕНОСТИ ОБАВЕЗНИХ УСЛОВА

Понуђач је дужан да, уз понуду, достави следеће доказе о испуњености услова из члана 75. 76. и 77. Закона о јавним набавкама по наведеном редоследу:

1.Извод из регистра надлежног органа, као доказ да је регистрован код надлежног органа, односно уписан у одговарајући регистар (копија, без обзира на датум издавања);

Доказ: **Наручилац проверава увидом у регистар, на сајту Агенције за привредне регистре**

2. Да понуђач и његов законски заступник нису осуђивани за неко од кривичних дела као члан организоване криминалне групе, да није осуђиван за кривична дела против привреде, кривична дела против заштите животне средине, кривично дело примања или давања мита, кривично дело преваре;

Доказ за правна лица:

1. Уверење из казнене надлежне полицијске управе Министарства унутрашњих послова за законског заступника (захтев се предаје органу надлежном за уснутрашње послове општине на чијој територији је то лице рођено или према месту пребивалишта тог лица). Уверење се доставља за сваког законског заступника;

2. Извод из казнене евиденције Основног суда на чијем је подручју седиште домаћег правног лица, односно седиште представништва или огранка страног правног лица за кривична дела против привреде, кривична дела против животне средине, кривично дело примања или давања мита кривично дело преваре (за правно лице и за све заступнике);

3. Извод из казнене евиденције Посебног одељења Вишег суда у Београду за кривична дела организованог криминала, (за правно лице и за све заступнике).

Доказ за предузетнике:

1. Извод из казнене евиденције, односно уверење из казнене евиденције надлежне полицијске управе Министарства унутрашњих послова (захтев се предаје органу надлежном за уснутрашње послове општине на чијој територији је то лице рођено или према месту пребивалишта тог лица).

2. Извод из казнене евиденције Основног суда на чијем је подручју седиште домаћег предузетника, за кривична дела против привреде, кривична дела против животне средине, кривично дело примања или давања мита кривично дело преваре (за фирму и за све заступнике);

Доказ за физичко лице:

1. Извод из казнене евиденције, односно уверење из казнене евиденције надлежне полицијске управе Министарства унутрашњих послова (захтев се предаје органу надлежном за уснутрашње послове општине на чијој територији је то лице рођено или према месту пребивалишта тог лица).

Докази не могу бити старији од два месеца пре отварања понуда, односно у случају квалификационог поступка пре ажурирања листе.

3. Да је понуђач измирио доспеле порезе и доприносе, и друге јавне даубине у складу са прописима Републике Србије или стране државе када има седиште на њеној територији.

-Правна лица, предузетници и физичка лица.

Доказује се достављањем уверења **Пореске управе Министарства финансија и привреде** да је измирио доспеле порезе и доприносе и уверења **надлежне локалне самоуправе** да је измирио обавезе по основу изворних локалних јавних прихода.

Доказ не може бити старији од два месеца пре отварања понуда.

4. Да је понуђач поштовао обавезе које произилазе из важећих прописа у заштити на раду, запошљавању и условима рада, заштити животне средине и да гарантује да нема забрану обављања делатности која је на снази у време подношења понуде.

-Правна лица, предузетници и физичка лица.

Доказује се изјавом која је саставни део конкурсне документације.

ДОКАЗИВАЊЕ ИСПУЊЕНОСТИ ДОДАТНИХ УСЛОВА

1. Право на учешће у поступку има понуђач ако располаже неопходним финансијским капацитетом.

Неопходан финансијски капацитет:

А) Да у претходне три обрачунске године (2016., 2017. и 2018.) није исказао губитак у пословању – За 2016., 2017. и 2018. годину **наручилац проверава увидом у регистар на сајту Агенције за привредне регистре.**

Предузетници који воде просто књиговодство треба да доставе Образац ППДГ-1С за 2016., 2017. и 2018. годину, у штампаном облику.

Б) Да у претходних шест месеци од дана објављивања позива за достављање понуда (рачунајући и дан позива) није имао блокаде текућих рачуна отворених код пословних банака за обављање платног промета дуже од 5 дана.

Наручилац проверава увидом на сајту НБС.

Понуђачи који поднесу заједничку понуду одговарају неограничено солидарно према наручиоцу.

Сваки понуђач из групе понуђача (укључујући и носиоца понуде) који поднесе заједничку понуду, у обавези је да достави доказе о испуњавању обавезних услова за учешће у поступку, који су наведени од тачке **1.** до **4.** обавезних услова, а додатне услове понуђачи испуњавају заједно, **како је наведено у самој табели додатних услова.**

Саставни део заједничке понуде је споразум којим се понуђачи из групе међусобно и према наручиоцу обавезују на извршење јавне набавке, а који обавезно садржи:

1. податке о члану групе који ће бити носилац посла, односно који ће поднети понуду и који ће заступати групу понуђача пред наручиоцем;
2. опис послова сваког од понуђача из групе понуђача у извршењу уговора.

Понуђач, односно добављач у потпуности одговара наручиоцу за извршење обавеза из поступка јавне набавке, односно за извршење уговорних обавеза, без обзира на број подизвођача.

Ако понуђач у понуди наведе да ће делимично извршење набавке поверити подизвођачу, дужан је да наведе назив подизвођача, а уколико уговор између наручиоца и понуђача буде закључен, тај подизвођач ће бити наведен у уговору. Понуђач је дужан да за подизвођаче достави доказе о испуњености обавезних услова из чл.75.ст.1.тачка **1.** до **4.** Закона, **а додатне услова како је наведено у самој табели додатних услова.**

Напомена: У случају подношења заједничке понуде и подношења понуде са подизвођачима, образац обавезних и додатних услова ископирати и попунити.

Докази о испуњености услова могу се достављати у неоввереним копијама. Наручилац задржава право да пре доношења одлуке о додели уговора, захтева од понуђача, чија је понуда на основу Извештаја комисије за јавну набавку оцењена као најповољнија, да достави на увид оригинал или оверену копији свих или појединих доказа.

Накнадно достављање доказа није могуће.

Ако Понуђач има седиште у страниј држави, у којој се не издају докази из чл.77. Закона, понуђач може, уместо доказа, приложити своју писану изјаву, дату под материјалном и кривичном одговорношћу, оверену пред управним или судским органом, јавним бележником или другим надлежним органом те државе.

Понуђач је дужан да без одлагања, а најкасније у року од 5 дана од дана настанка промене у било којем од података обавезних за учешће у поступку, о тој промени писмено обавести Наручиоца и да је документује на прописан начин.

Понуђач није дужан да доставља доказе за испуњеност обавезних услова који су јавно доступни на интернет страницама надлежних органа које их издају:

- Решење о упису у регистар које издаје Агенција за привредне регистре
- Билансе стања и успеха за **2016., 2017. и 2018.** годину – Наручилац проверава увидом у регистар на сајту Агенције за привредне регистре.

Предузетници који воде просто књиговодство треба да доставе Образац ППДГ-1С за **2016, 2017 и 2018 годину**, у штампаном облику.

5a ОБРАЗАЦ ЗА ОЦЕНУ ИСПУЊЕНОСТИ УСЛОВА И УПУТСТВО КАКО СЕ ДОКАЗУЈЕ ИСПУЊЕНОСТ УСЛОВА ПОДИЗВОЂАЧА

Број: 02-37/50-2020-ЈНМВ9

Подизвођачи достављају сву документацију од редног броја 1. до 4.

Р.Б	Документ	Прилог уз понуду	
		да	не
1	<p>Да је понуђач регистрован код надлежног органа, односно уписан у одговарајући регистар – Наручилац проверава увидом у регистар, на сајту Агенције за привредне регистре</p>	да	не
2	<p>Да понуђач и његов законски заступник нису осуђивани за неко од кривичних дела као члан организоване криминалне групе, да није осуђиван за кривична дела против привреде, кривична дела против заштите животне средине, кривично дело примања или давања мита, кривично дело преваре;</p> <p><u>Доказ за правна лица:</u></p> <ul style="list-style-type: none"> - Уверење из казнене надлежне полицијске управе Министарства унутрашњих послова за законског заступника (захтев се предаје органу надлежном за уснутрашње послове општине на чијој територији је то лице рођено или према месту пребивалишта тог лица). Уверење се доставља за сваког законског заступника; - Извод из казнене евиденције Основног суда на чијем је подручју седиште домаћег правног лица, односно седиште представништва или огранка страног правног лица за кривична дела против привреде, кривична дела против животне средине, кривично дело примања или давања мита кривично дело преваре (за правно лице и за све заступнике); - Извод из казнене евиденције Посебног одељења Вишег суда у Београду за кривична дела организованог криминала, (за правно лице и за све заступнике). <p><u>Доказ за предузетнике:</u></p> <ul style="list-style-type: none"> - Извод из казнене евиденције, односно уверење из казнене евиденције надлежне полицијске управе Министарства унутрашњих послова (захтев се предаје органу надлежном за уснутрашње послове општине на чијој територији је то лице рођено или према месту пребивалишта тог лица). - Извод из казнене евиденције Основног суда на чијем је подручју седиште домаћег предузетника, за кривична дела против привреде, кривична дела против животне средине, кривично дело примања или давања мита кривично дело преваре (за фирму и за све заступнике); <p><u>Доказ за физичко лице:</u></p> <ul style="list-style-type: none"> - Извод из казнене евиденције, односно уверење из казнене евиденције надлежне полицијске управе Министарства унутрашњих послова (захтев се предаје органу надлежном за уснутрашње послове општине на чијој територији је то лице рођено или према месту пребивалишта тог лица). <p>Докази не могу бити старији од два месеца пре отварања понуда, односно у случају квалификационог поступка пре ажурирања листе.</p>	да	не

3.	<p>Да је понуђач измирио доспеле порезе и доприносе, и друге јавне даџбине у складу са прописима Републике Србије или стране државе када има седиште на њеној територији.</p> <p><u>-Правна лица, предузетници и физичка лица.</u></p> <p>Доказује се достављањем уверења Пореске управе Министарства финансија и привреде да је измирио доспеле порезе и доприносе и уверења надлежне локалне самоуправе да је измирио обавезе по основу изворних локалних јавних прихода.</p> <p>Доказ не може бити старији од два месеца пре отварања понуда.</p>	да	не
4.	<p>Да је понуђач поштовао обавезе које произилазе из важећих прописа у заштити на раду, запошљавању и условима рада, заштити животне средине и да гарантује да нема забрану обављања делатности која је на снази у време подношења понуде.</p> <p><u>-Правна лица, предузетници и физичка лица.</u></p> <p>Доказује се изјавом која је саставни део конкурсне документације.</p>	да	не

ОБРАЗАЦ КОПИРАТИ У ПОТРЕБНОМ БРОЈУ ПРИМЕРАКА ЗА СВАКОГ ПОДИЗВОЂАЧА ПОНУЂАЧА.

ДАТУМ:

М.П.

Потпис овлашћеног лица

56 ОБРАЗАЦ ЗА ОЦЕНУ ИСПУЊЕНОСТИ УСЛОВА И УПУТСТВО КАКО СЕ ДОКАЗУЈЕ ИСПУЊЕНОСТ УСЛОВА УЧЕСНИКА ЗАЈЕДНИЧКЕ ПОНУДЕ

Број: 02-37/50-2020-ЈНМВ9

Учесници заједничке понуде достављају сву документацију од редног броја 1. до 4.

Р Б	Документ	Прилог уз понуду	
		да	не
1	<p>Да је понуђач регистрован код надлежног органа, односно уписан у одговарајући регистар – Наручилац проверава увидом у регистар, на сајту Агенције за привредне регистре</p>	да	не
2	<p>Да понуђач и његов законски заступник нису осуђивани за неко од кривичних дела као члан организоване криминалне групе, да није осуђиван за кривична дела против привреде, кривична дела против заштите животне средине, кривично дело примања или давања мита, кривично дело преваре; <u>Доказ за правна лица:</u></p> <ul style="list-style-type: none"> - Уверење из казнене надлежне полицијске управе Министарства унутрашњих послова за законског заступника (захтев се предаје органу надлежном за уснутрашње послове општине на чијој територији је то лице рођено или према месту пребивалишта тог лица). Уверење се доставља за сваког законског заступника; - Извод из казнене евиденције Основног суда на чијем је подручју седиште домаћег правног лица, односно седиште представништва или огранка страног правног лица за кривична дела против привреде, кривична дела против животне средине, кривично дело примања или давања мита кривично дело преваре (за правно лице и за све заступнике); - Извод из казнене евиденције Посебног одељења Вишег суда у Београду за кривична дела организованог криминала, (за правно лице и за све заступнике). <p><u>Доказ за предузетнике:</u></p> <ul style="list-style-type: none"> - Извод из казнене евиденције, односно уверење из казнене евиденције надлежне полицијске управе Министарства унутрашњих послова (захтев се предаје органу надлежном за уснутрашње послове општине на чијој територији је то лице рођено или према месту пребивалишта тог лица). - Извод из казнене евиденције Основног суда на чијем је подручју седиште домаћег предузетника, за кривична дела против привреде, кривична дела против животне средине, кривично дело примања или давања мита кривично дело преваре (за фирму и за све заступнике); <p><u>Доказ за физичко лице:</u></p> <ul style="list-style-type: none"> - Извод из казнене евиденције, односно уверење из казнене евиденције надлежне полицијске управе Министарства унутрашњих послова (захтев се предаје органу надлежном за уснутрашње послове општине на чијој територији је то лице рођено или према месту пребивалишта тог лица). <p>Докази не могу бити старији од два месеца пре отварања понуда, односно у случају квалификационог поступка пре ажурирања листе.</p>	да	не

3	<p>Да је понуђач измирио доспеле порезе и доприносе, и друге јавне дајбине у складу са прописима Републике Србије или стране државе када има седиште на њеној територији.</p> <p><u>-Правна лица, предузетници и физичка лица.</u></p> <p>Доказује се достављањем уверења Пореске управе Министарства финансија и привреде да је измирио доспеле порезе и доприносе и уверења надлежне локалне самоуправе да је измирио обавезе по основу изворних локалних јавних прихода.</p> <p>Доказ не може бити старији од два месеца пре отварања понуда.</p>	да	не
4.	<p>Да је понуђач поштовао обавезе које произилазе из важећих прописа у заштити на раду, запошљавању и условима рада, заштити животне средине и да гарантује да нема забрану обављања делатности која је на снази у време подношења понуде.</p> <p><u>-Правна лица, предузетници и физичка лица.</u></p> <p>Доказује се изјавом која је саставни део конкурсне документације.</p>	да	не

ОБРАЗАЦ КОПИРАТИ У ПОТРЕБНОМ БРОЈУ ПРИМЕРАКА ЗА СВАКОГ УЧЕСНИКА ЗАЈЕДНИЧКЕ ПОНУДЕ

ДАТУМ:

М.П.

Потпис овлашћеног лица

6. ОБРАЗАЦ ПОНУДЕ

Добра – Црпна станица, ОРН: 45221230 Окна (Шахте)
Број: 02-37/50-2020-ЈНМВ9

Понуда бр. _____ од _____ за јавну набавку бр. 02-37/50-2020-ЈНМВ9

1) ОПШТИ ПОДАЦИ О ПОНУЂАЧУ

Назив понуђача:	
Адреса понуђача:	
Матични број понуђача:	
Порески идентификациони број понуђача (ПИБ):	
Име особе за контакт:	
Електронска адреса понуђача (e-mail):	
Телефон:	
Телефакс:	
Број рачуна понуђача и назив банке:	
Лице овлашћено за потписивање уговора	

2) ПОНУДУ ПОДНОСИ:

А) САМОСТАЛНО
Б) СА ПОДИЗВОЂАЧЕМ
В) КАО ЗАЈЕДНИЧКУ ПОНУДУ

Напомена: заокружити начин подношења понуде и уписати податке о подизвођачу, уколико се понуда подноси са подизвођачем, односно податке о свим учесницима заједничке понуде, уколико понуду подноси група понуђа

3) ПОДАЦИ О ПОДИЗВОЂАЧУ

Назив подизвођача:

Адреса подизвођача:

Матични број подизвођача:

Порески идентификациони број подизвођача (ПИБ):

Име особе за контакт:

Електронска адреса подизвођача (e-mail):

Телефон/Факс:

Број рачуна понуђача и назив банке:

Датум:

Место:

М.П.

Потпис овлашћеног лица

Напомена:

Табелу „Подаци о подизвођачу“ попуњавају само они понуђачи који подносе понуду са подизвођачем, а уколико има већи број подизвођача од места предвиђених у табели, потребно је да се наведени образац копира у довољном броју примерака, да се попуни и достави за сваког подизвођача.

4) ПОДАЦИ О УЧЕСНИКУ У ЗАЈЕДНИЧКОЈ ПОНУДИ

Назив понуђача:

Адреса понуђача:

Матични број понуђача:

Порески идентификациони број понуђача (ПИБ):

Име особе за контакт:

Електронска адреса понуђача (e-mail):

Телефон/Факс:

Број рачуна понуђача и назив банке:

Датум:

Место:

М.П.

Потпис овлашћеног лица

Напомена:

Табелу „Подаци о учеснику у заједничкој понуди“ попуњавају само они понуђачи који подносе заједничку понуду, а уколико има већи број учесника у заједничкој понуди од места предвиђених у табели, потребно је да се наведени образац копира у довољном броју примерака, да се попуни и достави за сваког понуђача који је учесник у заједничкој понуди.

5) ОПИС ПРЕДМЕТА НАБАВКЕ - Добра – Црпна станица, ОРН: 45221230 Окна (Шахте),
Број: 02-37/50-2020-ЈНМВ9

Укупна цена без ПДВ-а	
Укупна цена са ПДВ-ом	
Услови и начин плаћања: (максимално 45 дана по Закону)	
Рок испоруке: (максимално 45 дана од дана потписивања уговора)	
Начин и место испоруке	Превозним средством понуђача, франко Гаковачки пут бб, Сомбор
Гарантни рок (минимум 12 месеци)	
Рок важења понуде (минимум 30 дана)	
Стабилност цена	Цене су фиксне током трајања Уговора.
Остало	

Аванс није дозвољен.

Плаћање се врши уплатом на рачун понуђача.

Критеријум при оцењивању понуда је најнижа понуђена цена.

У случају да два или више понуђача имају исту најнижу цену изабраће се понуђач који је понудио краћи рок испоруке добра, а уколико је и овај услов идентичан изабраће се понуђач који је понудио дужи рок плаћања.

Уколико ни након примене горе наведеног резервног елемента критеријума није могуће донети одлуку о додели уговора, Наручилац ће уговор доделити понуђачу који буде извучен путем жреба. Наручилац ће писмено обавестити све Понуђаче који су поднели понуде о датуму када ће се одржати извлачење путем жреба. Жребом ће бити обухваћене само оне понуде које имају једнаку најнижу понуђену цену, исти рок за испоруку добра и исти рок плаћања. Извлачење путем жреба Наручилац ће извршити јавно, у присуству Понуђача, и то тако што ће називе Понуђача исписати на одвојеним папирима, који су исте величине и боје, те ће све те папире ставити у провидну кутију одакле ће извући само један папир. Понуђачу чији назив буде на извученом папиру ће бити додељен уговор. Понуђачима који не присуствују овом поступку, наручилац ће доставити записник извлачења путем жреба.

Напомене:

Образац понуде понуђач мора да попуни, овери печатом и потпише, чиме потврђује да су тачни подаци који су у обрасцу понуде наведени. Уколико понуђачи подносе заједничку понуду, група понуђача може да се определи да образац понуде потписују и печатом оверавају сви понуђачи из групе понуђача или група понуђача може да одреди једног понуђача из групе који ће попунити, потписати и печатом оверити образац понуде.

Уколико је предмет јавне набавке обликован у више партија, понуђачи ће попуњавати образац понуде за сваку партију посебно.

Рок плаћања је [рок мора бити дефинисан у складу са Законом о роковима измирења новчаних обавеза у комерцијалним трансакцијама („Сл.гласник РС” бр. 119/2012)], од дана....., на основу документа који испоставља понуђач, а којим је потврђена (испорука добара, извршење услуга, извођење радова).

Датум _____

М. П.

Понуђач

7. ОБРАЗАЦ СТРУКТУРЕ ЦЕНЕ СА УПУСТВОМ КАКО ДА СЕ ПОПУНИ

Добра – Црпна станица, ОРН: 45221230 Окна (Шахте)

Број: 02-37/50-2020-ЈНМВ9

Ред. бр.	Назив добра	
1	УКУПНА ЦЕНА БЕЗ ПДВ-А	
2	СТОПА ПДВ-а	
3	ИЗНОС ПДВ-а на укупну цену	
4	УКУПНА ЦЕНА СА ПДВ-ом	

Образац структуре цене понуђачи попуњавају на следећи начин:

- под тачком 1. понуђач уписује укупну цену без ПДВ-а
- под тачком 2. понуђач уписује стопу ПДВ-а
- под тачком 3. понуђач уписује ПДВ-а на укупну цену
- под тачком 4. понуђач уписује укупну цену са ПДВ-ом

Укупна цена мора да садржи све основне елементе структуре цене.

Цене дате у понуди су фиксне и не могу се мењати.

Понуђач је обавезан да попуни све елементе из обрасца структуре цене у табели и образац структуре цене потпише, чиме потврђује, да су наведени подаци тачни.

Датум _____

Понуђач

М. П.

8. ОБРАЗАЦ ТРОШКОВА ПРИПРЕМЕ ПОНУДЕ

У складу са чланом 88. став 1. Закона, понуђач _____
[навести назив понуђача], доставља укупан износ и структуру трошкова припремања понуде, како следи у табели:

<i>ВРСТА ТРОШКА</i>	<i>ИЗНОС ТРОШКА У РСД</i>
<i>УКУПАН ИЗНОС ТРОШКОВА ПРИПРЕМАЊА ПОНУДЕ</i>	

Трошкове припреме и подношења понуде сноси искључиво понуђач и не може тражити од наручиоца накнаду трошкова.

Ако је поступак јавне набавке обустављен из разлога који су на страни наручиоца, наручилац је дужан да понуђачу надокнади трошкове израде узорка или модела, ако су израђени у складу са техничким спецификацијама наручиоца и трошкове прибављања средства обезбеђења, под условом да је понуђач тражио накнаду тих трошкова у својој понуди.

Напомена: достављање овог обрасца није обавезно.

Датум:

М.П.

Потпис понуђача

9. ОБРАЗАЦ ИЗЈАВЕ О НЕЗАВИСНОЈ ПОНУДИ

У складу са чланом 26. Закона, _____,
(Назив понуђача)

даје:

ИЗЈАВУ

О НЕЗАВИСНОЈ ПОНУДИ

Под пуном материјалном и кривичном одговорношћу потврђујем да сам понуду у поступку јавне набавке мале вредности: **Добра – Црпна станица, ОРН: 45221230 Окна (Шахте)**, Број: **02-37/50-2020-ЈНМВ9**, поднео независно, без договора са другим понуђачима или заинтересованим лицима.

Датум:

М.П.

Потпис понуђача

Напомена: у случају постојања основане сумње у истинитост изјаве о независној понуди, наручилац ће одмах обавестити организацију надлежну за заштиту конкуренције. Организација надлежна за заштиту конкуренције, може понуђачу, односно заинтересованом лицу изрећи меру забране учешћа у поступку јавне набавке ако утврди да је понуђач, односно заинтересовано лице повредило конкуренцију у поступку јавне набавке у смислу закона којим се уређује заштита конкуренције. Мера забране учешћа у поступку јавне набавке може трајати до две године. Повреда конкуренције представља негативну референцу, у смислу члана 82. став 1. тачка 2. Закона.

Уколико понуду подноси група понуђача, Изјава мора бити потписана од стране овлашћеног лица сваког понуђача из групе понуђача и оверена печатом

**10. ОБРАЗАЦ ИЗЈАВЕ О ПОШТОВАЊУ ОБАВЕЗА ИЗ ЧЛ. 75. СТ. 2.
ЗАКОНА**

У вези са позивом за јавну набавку мале вредности: **Добра – Црпна станица, ОРН: 45221230 Окна (Шахте), Број: 02-37/50-2020-ЈНМВ9**, у ЈКП „ВОДОКАНАЛ“ Белог Голуба 5, 25000 Сомбор, у поступку јавне набавке мале вредности, изјављујемо под материјалном и кривичном одговорношћу да је понуђач при састављању своје понуде поштовао обавезе које произилазе из важећих прописа о заштити на раду, запошљавању и условима рада, заштити животне средине и којом гарантује да **нема забрану обављања делатности која је на снази у време подношења понуде.**

Датум _____

М.П.

ПОНУЂАЧ

11. ДОДАТНА ОБЈАШЊЕЊА ОД ПОНУЂАЧА ПОСЛЕ ОТВАРАЊА ПОНУДА И КОНТРОЛА КОД ПОНУЂАЧА ОДНОСНО ЊЕГОВОГ ПОДИЗВОЂАЧА

После отварања понуда наручилац може приликом стручне оцене понуда да у писаном облику захтева од понуђача додатна објашњења која ће му помоћи при прегледу, вредновању и упоређивању понуда, а може да врши контролу (увид) код понуђача, односно његовог подизвођача (члан 93. Закона).

Уколико наручилац оцени да су потребна додатна објашњења или је потребно извршити контролу (увид) код понуђача, односно његовог подизвођача, наручилац ће понуђачу оставити примерени рок да поступи по позиву наручиоца, односно да омогући наручиоцу контролу (увид) код понуђача, као и код његовог подизвођача.

Наручилац може уз сагласност понуђача да изврши исправке рачунских грешака уочених приликом разматрања понуде по окончаном поступку отварања.

У случају разлике између јединичне и укупне цене, меродавна је јединична цена.

Ако се понуђач не сагласи са исправком рачунских грешака, наручилац ће његову понуду одбити као неприхватљиву.

12. ДОДАТНО ОБЕЗБЕЂЕЊЕ ИСПУЊЕЊА УГОВОРНИХ ОБАВЕЗА ПОНУЂАЧА КОЈИ СЕ НАЛАЗЕ НА СПИСКУ НЕГАТИВНИХ РЕФЕРЕНЦИ

Наручилац може одбити понуду уколико поседује доказ да је понуђач у претходне три године пре објављивања позива за подношење понуда у поступку јавне набавке:

- 1) поступао супротно забрани из чл. 23. и 25. овог закона;
- 2) учинио повреду конкуренције;
- 3) доставио неистините податке у понуди или без оправданих разлога одбио да закључи уговор о јавној набавци, након што му је уговор додељен;
- 4) одбио да достави доказе и средства обезбеђења на шта се у понуди обавезао.

Наручилац може одбити понуду уколико поседује доказ који потврђује да понуђач није испуњавао своје обавезе по раније закљученим уговорима о јавним набавкама који су се односили на исти предмет набавке, за период од претходне три године пре објављивања позива за подношење понуда.

Доказ из ст. 1. и 2. овог члана може бити:

- 1) правоснажна судска одлука или коначна одлука другог надлежног органа;
- 2) исправа о реализованом средству обезбеђења испуњења обавеза у поступку јавне набавке или испуњења уговорних обавеза;
- 3) исправа о наплаћеној уговорној казни;
- 4) рекламације потрошача, односно корисника, ако нису отклоњене у уговореном року;
- 5) извештај надзорног органа о изведеним радовима који нису у складу са пројектом, односно уговором;
- 6) изјава о раскиду уговора због неиспуњења битних елемената уговора дата на начин и под условима предвиђеним законом којим се уређују облигациони односи;
- 7) доказ о ангажовању на извршењу уговора о јавној набавци лица која нису означена у понуди као подизвођачи, односно чланови групе понуђача;
- 8) други одговарајући доказ примерен предмету јавне набавке, који се односи на испуњење обавеза у ранијим поступцима јавне набавке или по раније закљученим уговорима о јавним набавкама.

Наручилац може одбити понуду ако поседује доказ из става 3.

тачка 1) овог члана, који се односи на поступак који је спровео или уговор који је закључио и други наручилац ако је предмет јавне набавке истоврстан.

Број **02-37/50-2020-ЈНМВ9/___**

Датум: _____.

Сомбор, Белог голуба бр. 5

тел: 025/464-222

факс: 025/464-236

www.vodokanal.co.rs

e.mail: dir@vodokanal.co.rs

13. МОДЕЛ УГОВОРА

На основу Одлуке о додели уговора најповољнијем понуђачу по Јавној набавци мале вредности бр. **02-37/50-2020-ЈНМВ9/___** за прикупљање понуда за набавку **добра објављеног на Порталу јавних набавки и интернет страници ЈКП "Водоканал" Сомбор**, кога заступа **Директор, Јасмина Бобић** (у даљем тексту: Наручилац), с једне и _____, из _____ ул. _____, мат.бр. _____, ПИБ _____, кога заступа директор, _____ (у даљем тексту: Понуђач), с друге стране, закључују

УГОВОР

Предмет уговора

Члан 1.

Предмет овог Уговора су: **Добра – Црпна станица, ОРН: 45221230 Окна (Шахте)**. Понуђач се обавезује да за рачун Наручиоца **испоручити добра**, која су предмет овог Уговора, **једнократно**, по захтеву Наручиоца у свему према конкурсној документацији и под условима и јединичним ценама садржаним у понуди Понуђача број _____ од _____ **2020.** године, техничким нормативима и обавезним стандардима који важе за врсту **добра** који је предмет овог Уговора.

Финансирање

Члан 2.

Наручилац се обавезује да ће, у складу са прихваћеном понудом и испостављеном фактуром, извршити плаћање **испоручених добара**.

Вредност уговореног добра

Члан 3.

Укупна вредност добра из члана 1. овог Уговора износи _____ динара, без обрачунаог ПДВ-а, док ПДВ износи _____ динара, што укупно износи _____ динара са ПДВ-ом а утврђена је на основу понуде Понуђача број _____ од _____ **2020.** године.

Цена из понуде из претходног става је фиксна за време трајања Уговора.

Уговор се закључује на рок од годину дана рачунајући од дана пријема уговора код Наручиоца, потписаног од стране Понуђача, на износ прихваћене понуде.

Начин плаћања

Члан 4.

Исплату испоручених добара Наручилац ће вршити на рачун Понуђача број _____ код _____ банке, на основу испостављене фактуре, у року од _____ (____) дана датих у понуди Понуђача, а који не може бити дужи од 45 дана од дана

пријема фактуре од стране Наручиоца. Понуђач је у обавези да се приликом фактурисања позове на **број и датум** уговора.

Рок, начин и место испоруке добара

Члан 5.

Рок за испоруку добара која су предмет овог Уговора је _____(____) дана, рачунајући од дана потоисивања уговора, а у складу са прихваћеном понудом. **Превозним средством понуђача, франко Гаковачки пут бб, Сомбор**

Гарантни Рок

Члан 6.

Гарантни рок за **испоручена добра** износи _____ месеци, рачунајући од извршене примопредаје.

Понуђач је дужан да у гарантном року о свом трошку отклони све недостатке у примереном року који му одреди Наручиоц, који су настали због тога што се Понуђач није придржавао својих обавеза у погледу квалитета **добра**.

Уколико Понуђач на **испорученом добру** не отклони недостатке у примереном року који му одреди Наручилац, Наручилац има право да те недостатке отклони на рачун Понуђача.

Члан 7.

Овај модел уговора представља садржину уговора који ће бити закључен са изабраним понуђачем, као и да ће наручилац, ако понуђач без оправданих разлога одбије да закључи уговор о јавној набавци, након што му је уговор додељен, Управи за јавне набавке доставити доказ негативне референце, односно исправу о реализованом средству обезбеђења испуњења обавеза у поступку јавне набавке.

Завршне одредбе

Члан 8.

Евентуалне спорове уговорне стране ће решавати споразумно, у духу добре пословне сарадње, а у случају да их не могу решити уговарају надлежност одговарајућег Суда у Сомбору.

Члан 9.

Овај Уговор је сачињен у 6 (шест) истоветних примерака, од којих свака уговорна страна задржава по 3 (три) примерка.

За ПОНУЂАЧА:

ЈКП „ВОДОКАНАЛ“

Директор, Јасмина Бобић